

EFM60-150

ESTANTERÍA FRENTE MOSTRADOR

CARACTERÍSTICAS

- Exterior y estantes en acero inox AISI-304, excepto el respaldo.
- Respaldo en acero plastificado.
- Encimera de acero inox AISI-304 con frente curvo y peto trasero sanitario 100 mm (opcional sin peto).
- Pies en tubo de acero inox ajustables en altura 125 - 210 mm.
- Pueden fabricarse, bajo pedido, en diferentes medidas.
- Dimensiones embalaje: 1540 x 630 x 1170 mm

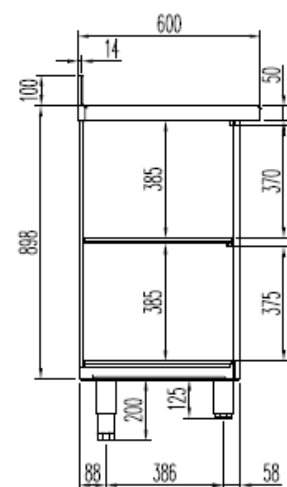
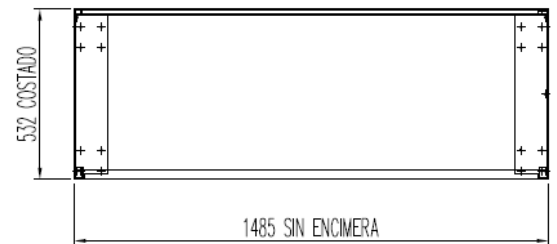
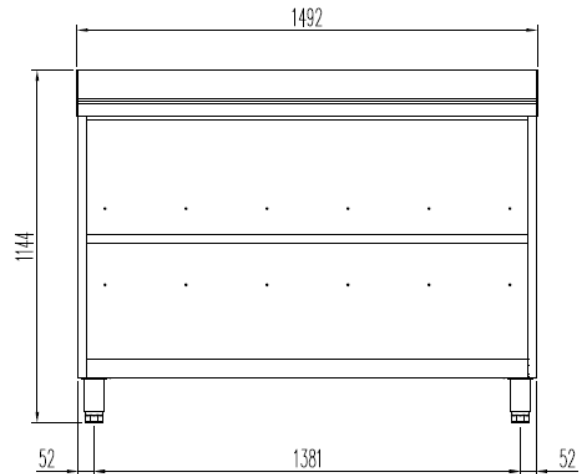

Características técnicas y constructivas sujetas a variación sin previo aviso, todas las fotos deben ser consideradas como una referencia