

# MLBV-1200

## ARMARIO LABORATORIO ALPHA 1200 LITROS

### CARACTERÍSTICAS

- Exterior e interior en acero plastificado blanco.
- Interior con curvas sanitarias para fácil limpieza.
- Sistema de cremalleras y guías interiores en acero inox AISI-304.
- Dotación de estantes de acero con recubrimiento epoxi, capacidad de carga distribuida 100 Kg/m<sup>3</sup>.
- Puertas de cristal doble, con sistema de cierre automático y burlete magnético desmontable (permanece abierta al superar los 90° de apertura).
- Doble iluminación LED.
- Cerradura con llave.
- Ruedas de serie (2 con freno + 3 sin freno).
- Unidad condensadora ventilada. Presión acústica < 60dB.
- Evaporador sistema tiro forzado, con recubrimiento epoxi anti-corrosión.
- Evaporación automática del agua de descarche del evaporador.
- Aislamiento de poliuretano inyectado, densidad 40 Kg/m<sup>3</sup>, cero GWP y cero ODP.
- Componentes ATEX 014/34/UE y pasamuros ø12mm sellado para sonda externa.
- **Control digital:**
  - Compacto.
  - Alarmas acústicas y visuales avisan de desviación de la temperatura.
  - Alarma puerta abierta, fallo de sonda y alta temperatura de condensación.
  - Contacto para conexión de alarmas externas al equipo (opcional).
  - Sonda simulación producto para mejor gestión del funcionamiento.
  - Descarches optimizados.



Largo (mm)	Fondo (mm)	Alto (mm)	Capacidad (L)	Potencia frigorífica (W)	Rango	Clase climática	Refrigerante
1370	735	2140	1201	845	+2°C +8°C	S (40°C 40%HR)	R-290



Características técnicas y constructivas sujetas a variación sin previo aviso, todas las fotos deben ser consideradas como una referencia

# MLBV-1200

## ARMARIO LABORATORIO ALPHA 1200 LITROS

Control de temperatura	Digital
Evaporador	Bloque aleteado epoxi
Condensador	Bloque aleteado
Voltaje / Frecuencia	230V / 50Hz
Potencia nominal	422 W
Aislante térmico	Poliuretano, densidad 40 kg/m <sup>3</sup> , cero ODP y GWP
Agente espumante	HFO
Espesor aislante costado	70 mm
Exterior	Acero plastificado blanco
Respaldo exterior	Acero galvanizado
Interior	Acero plastificado blanco
Luz	Led
Número de estantes	12
Dimensiones estante (W x D)	438 mm x 565 mm

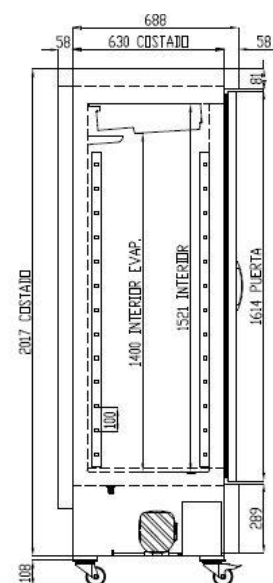
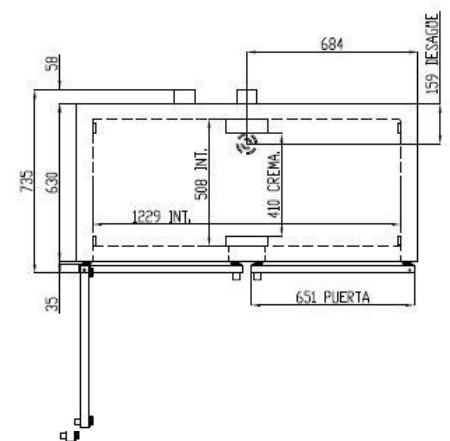
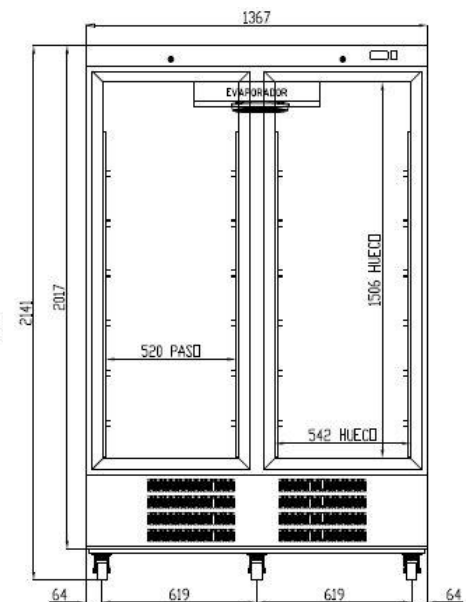

Características técnicas y constructivas sujetas a variación sin previo aviso, todas las fotos deben ser consideradas como una referencia